

Tarifs nets Pro



mis à jour 11/2015

Contenu

Information sur l'assemblage	1
Bases	2
Adapteurs de châssis pour fourgons aménagés	3
Plaques de déport	4
kit de renforcement	5
attelages	6
kit électriques	7

Porte-charges

Alu-Star 120	8
Alu-Star 150	9
Accessoires Alu-Star 120/150	10
Plateforme alu	11
Accessoires Plateforme alu	12
Roll Carry	13
Accessoires Roll Carry	14
Rad Max	15
Accessoires Rad Max	16

Renforts de suspensions

suspension additionnelle SMV Z8	17
Accessoires suspension SMV Z8	18
suspension à air Dunlop Systems	19-24
Ressorts tonneaux Carsupport	25-29

Béquilles et vérins

Béquilles Alumatic	30
Vérins hydrauliques	31

Remorques transversales

remorque Alu-Star Rolli	32
Accessoires remorque Alu-Star Rolli	33-34



SMV France - SARL FRANSEN
ZA LE FIEF AUX MOINES
F - 85240 SAINT HILAIRE DES LOGES

franssengunther@gmail.com

02 51 52 26 57

06 78 05 08 20

Assemblage : Base

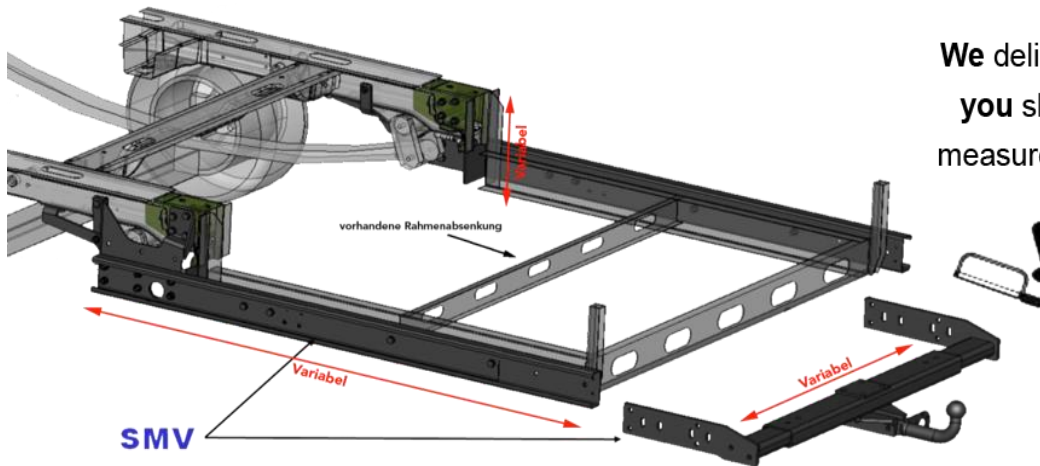

We deliver the maximal length and **you** shorten it to the applicable measures (acc to motorhome type)

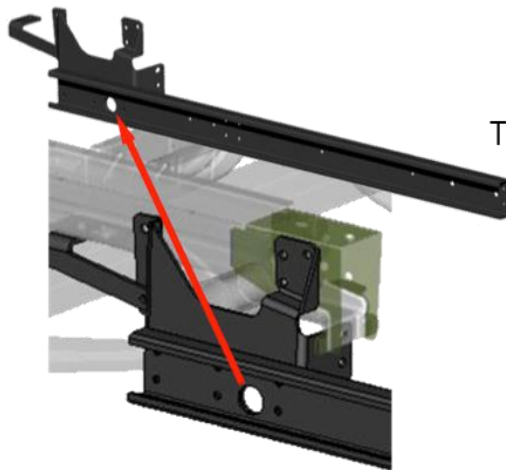

The hole in the lengthwise beam provides for aligning the original wastewater line.

No need for a new wastewater tank.

Assembly: Tow Bar (TB in the following)

We deliver the maximal width and **you** just push the square tubs into each other and lock the screw joints.

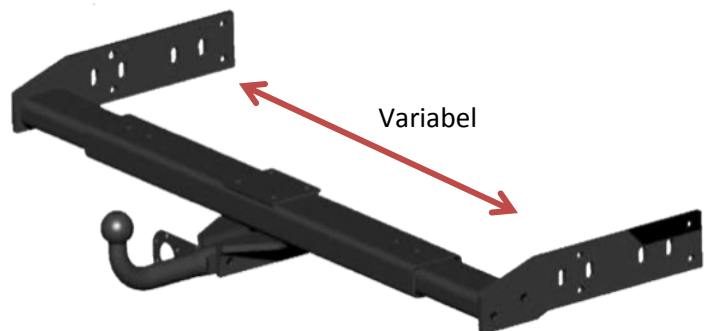

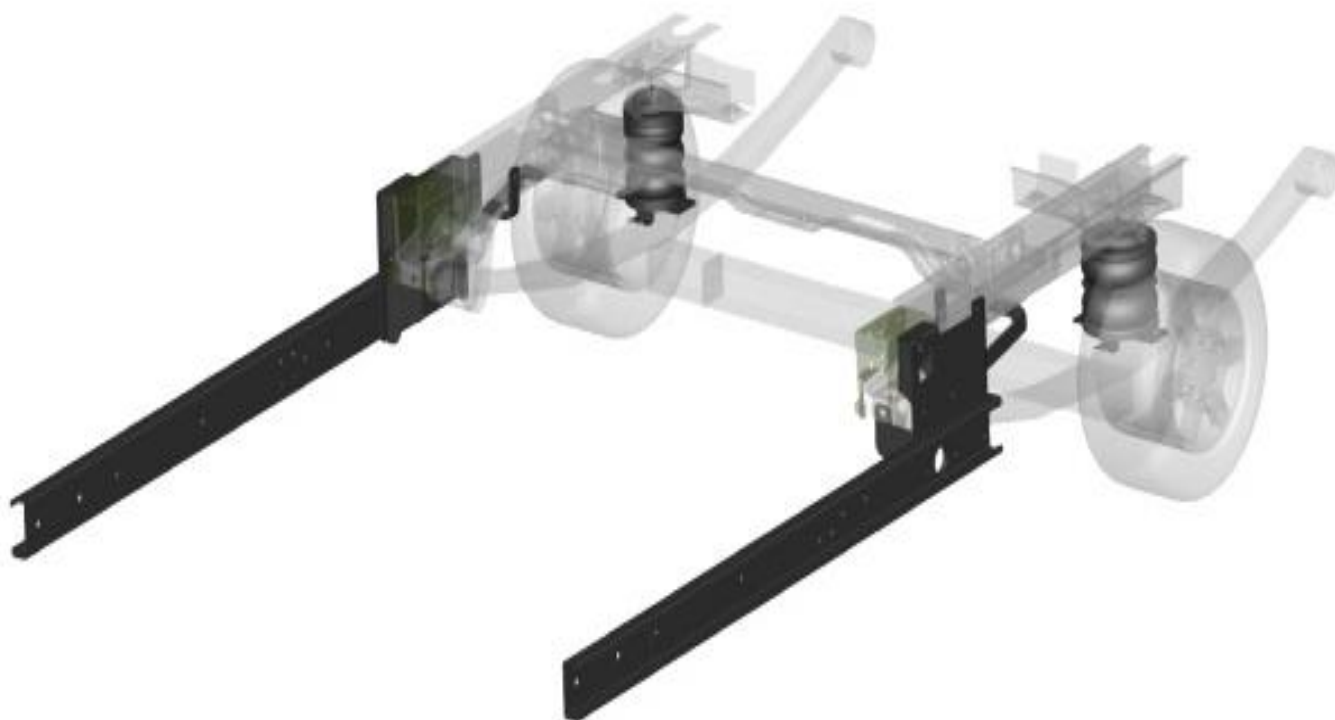

Description	Référence	Prix	temps/h
Bases + rallonges pour véhicules sans cadres existants			
Fiat / Peugeot / Citroen (Euro Chassis)			
Typ X250	1029 000 100 304	199,00 €	3
Fiat 230/244 standard	1022 910 000 900	199,00 €	3
Fiat 230/244 châssis plancher	1025 326 000 106	199,00 €	3
Fiat 280/290	1021 326 000 702	199,00 €	3
Ford Transit			
Typ FT150, empattement court jusqu'en 2000	1030 326 000 100	199,00 €	3
Typ FT150 empattement long jusqu'en 2000	1031 326 000 107	199,00 €	3
Typ FT350 à partir de 2000	1032 326 004 508	199,00 €	3
Typ V185 châssis plancher	1035 326 007 302	199,00 €	3
Renault Master			
Renault Master X70 1998 - 2010	1080 910 000 207	199,00 €	3
Renault Master X62 standard 2010 -	1081 326 000 003	199,00 €	3
Renault Master X62 châssis plancher 2010 -	1081 326 000 102	199,00 €	3
DC-Sprinter/ VW-LT (until 2006)			
model range 3	1054 000 000 002	199,00 €	3
model range 4	1051 326 000 105	199,00 €	3
DC-Sprinter NCV/VW-Crafter (from 2007)			
model range 3	1058 326 000 104	199,00 €	3
model range 4	1058 326 000 203	199,00 €	3
Iveco Daily			
Iveco Daily	1060 326 002 309	199,00 €	3
Alko-Chassis sans cadre arrière existant			
Alko-Chassis avec décaissement	1000 326 006 709	189,00 €	2
Alko-Chassis sans décaissement	1000 326 006 600	189,00 €	2
extension for existing frame	1000 851 033 508	125,00 €	1

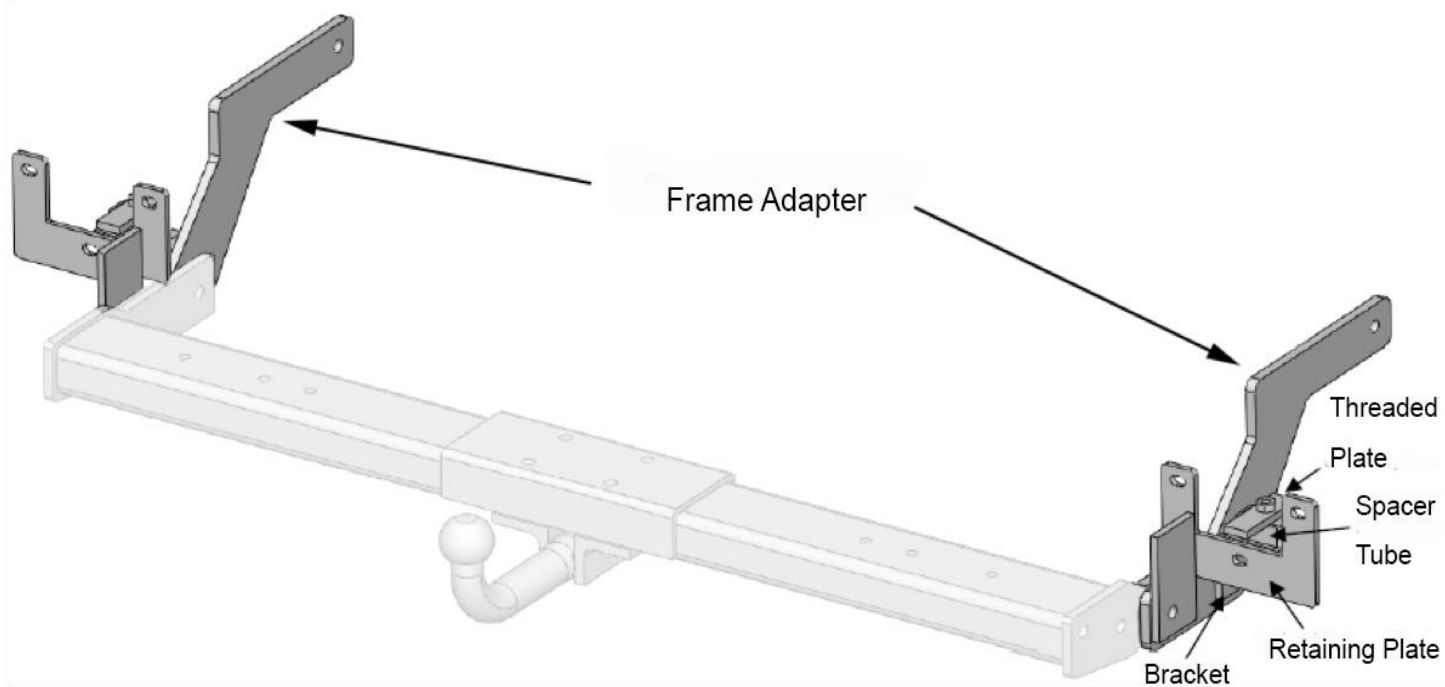

Description	Référence	Prix	temps/h
Adaptateurs de cadre pour fourgons aménagés			
Fiat / Peugeot / Citroen (Euro Chassis)			
Fiat X250 àpd 2007	1029 328 000 102	50,00 €	1
Fiat X250 àpd 2007 Arrière allongé		50,00 €	1
Fiat 230 / 244	1022 328 001 001	50,00 €	1
Ford Transit			
Ford Transit	1032 328 000 508	50,00 €	1
DC-Sprinter/ VW-LT (jusqu'en 2006)			
model range 3	1054 328 000 005	50,00 €	1
model range 4	1055 328 000 507	50,00 €	1
DC-Sprinter NCV/VW-Crafter (àpd 2007)			
model range 3	1058 328 000 201	50,00 €	1
model range 4	1059 328 000 802	50,00 €	1



Exemple:

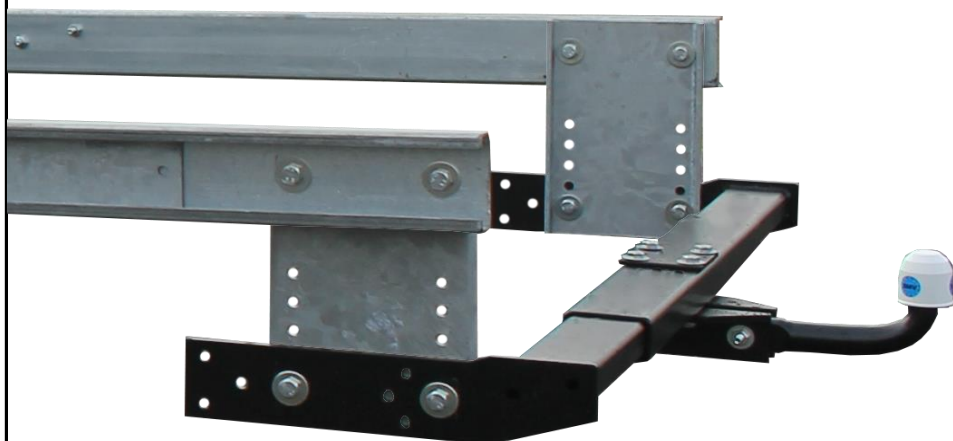

Descendre un attelage
(à l'aide de plaques de déport longues)

Exemple:



descendre un porte-charges
(à l'aide de plaques de déports courtes)

Description	Référence	Prix	temps/h
Plaques de déports			
Plaques de déports courtes	1015 410 001 209	55,00 €	0,5
Plaques de déports longues	1015 410 001 133	69,00 €	0,5
Plaques de déports pour les extentions RV Alu	1000 851 261 802	55,00 €	0,5

Exemple:
kit de renfort pour Adria

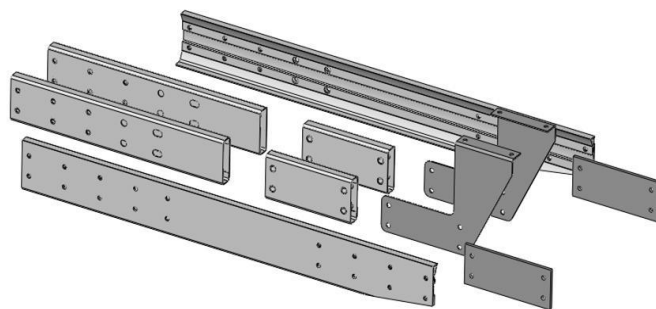

Exemple :
kit de renfort pour Fiat 230/244

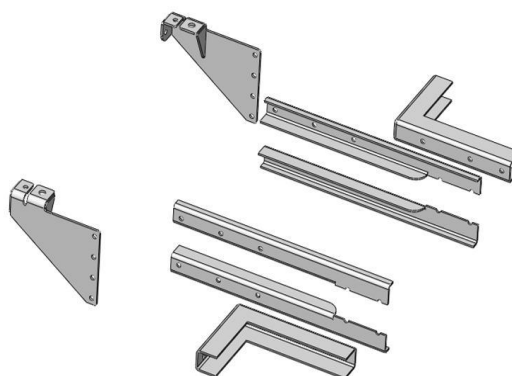

Description	Référence	Prix	temps/h
Kit de renfort Adria Set RV-AL			
S 660 SL; S277 SP	1028 329 000 500	319,00 €	3
S 650 SP	1028 329 000 401	319,00 €	3
S 680 SP; S 680 SPL	1028 329 000 609	319,00 €	3
S 573 DS	1028 329 000 005	319,00 €	3
S 575 SP	1028 329 000 203	319,00 €	3
S 640 SP; M 650 SK	1028 329 000 302	319,00 €	3
S 574 SP	1028 329 000 104	319,00 €	3
S 690 SP; S 680 ST; S 670 SL; S 670 SLT; M 680 SP; M 650 SK	1028 329 000 708	319,00 €	3
Compact SL; Compact GIT	1028 329 000 807	319,00 €	3
A 640 SK	1027 329 000 107	319,00 €	3
A 690 DK; A 660 SP	1027 329 000 404	319,00 €	3
A 660 DP	1027 329 000 206	319,00 €	3
A 680 SK	1027 329 000 305	319,00 €	3
A 576 DK	1027 329 000 008	319,00 €	3
A 670 SL; A 690 SP	1027 329 000 602	319,00 €	3
A 572 SL	1027 329 000 701	319,00 €	3
kit de renforts pour cadres existants			
Fiat Typ 230/244 (RV2100)	1022 329 001 406	149,00 €	2
Fiat Typ 230/244 (RV2100N)	1022 329 000 805	149,00 €	2
Dethleffs 06/99 - 06/02	1022 303 044 603	149,00 €	2
Dethleffs 06/02 - 06/06	1000 315 008 202	149,00 €	2
Renault Master for Knaus Weinsberg	1080 329 001 604	149,00 €	2
Ford Transit FT 350 (z.B. LMC)	Fahrzeugspezifisch	149,00 €	2
Reinforced Lengthwise Beams			
Reinforced Lengthwise Beams	1000 329 000 100	125,00 €	1

!!!Pour les véhicules sans cadre et sans support, les base rallonges et supports seront à commander séparément !!!

Limite de traction : 12.5 kN
largeur mini : 812 mm
largeur maxi : 1425 mm
Protection de surface : CEC +
 poudre lacage
Substance : Acier
Poids : environ 23kg

Tous les agréments techniques appliqués (EU)

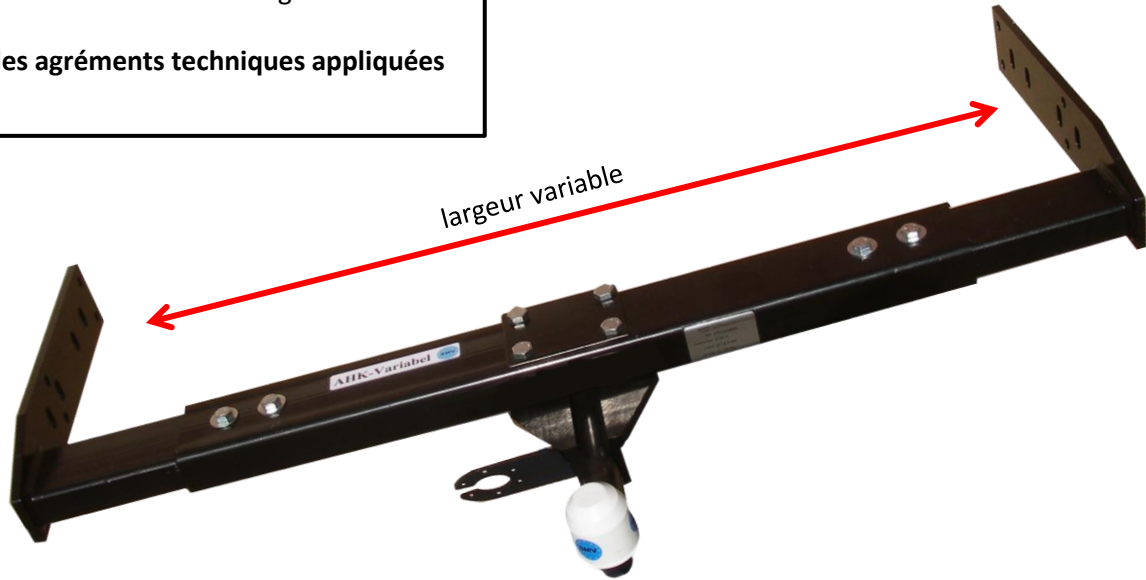

Variable avec des plaques de déports (en option)

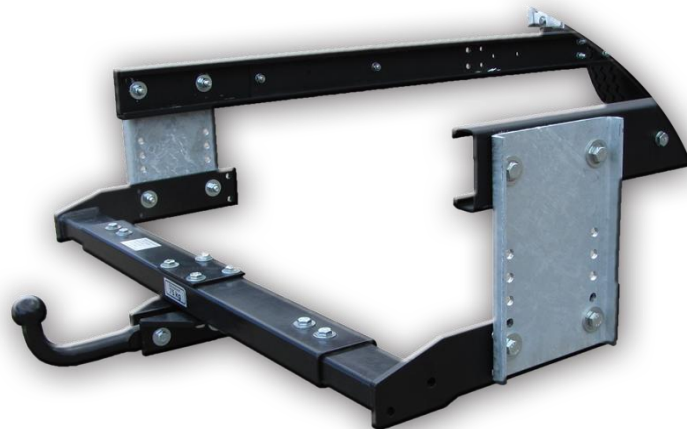

Description	référence	Prix	temps/h
attelage universel pour camping-cars et véhicules aménagés			
Attelage-Variable 12,5 kN sans kit électrique	1000 305 002 203	305,00 €	2
attelage spécial charge lourde			
attelage spécial charge lourde 18 kN sans kit		<i>nous contacter</i>	

Faisceaux électriques et plaques de déports sont à commander séparément. Vous trouverez les prix page 7



Description	Référence	Prix	temps/h
Faisceaux électriques pour tous types d'attelages et porte-motos			
Fiat / Peugeot / Citroen (Euro Chassis)			
Typ Fiat 230/280/290	1000 201 000 112	79,00 €	1
Typ Fiat 244	1000 201 002 109	79,00 €	1
Typ Fiat 250 multiplexé	1000 201 002 703	119,00 €	1
Typ Fiat 250 Fourgon multiplexé jusqu'en 01/11	1000 201 002 802	149,00 €	1
Typ Fiat 250 Fourgon multiplexé àpd 02/11	1000 201 003 205	149,00 €	1
Ford Transit			
Typ FT150	1000 201 001 904	79,00 €	1
Typ FT350 / V185	1000 201 001 904	79,00 €	1
Renault / Opel / Nissan			
Master/Movano/Interstar jusqu'en 05/10	1000 201 002 109	79,00 €	1
Master/Movano/Interstar àpd 06/10	1000 201 003 502	149,00 €	1
Trafic/Vivano/Primastar jusqu'en 06	1000 201 002 307	79,00 €	1
Trafic/Vivano/Primastar à partir de 07	1000 201 003 007	149,00 €	1
DC-Sprinter/ VW-LT			
Typenreihe 3er jusqu'en 2006	1000 201 001 904	79,00 €	1
Typenreihe NCV3/ Crafter àpd 2007	1000 201 002 604	149,00 €	1
Iveco			
Daily jusqu'en 2006	1000 201 001 904	79,00 €	1
Daily àpd 2006	1000 201 002 505	149,00 €	1

Alu-Star 120 *jusqu'à 120 kg de charge utile*

8

!!!Pour les véhicules sans cadre et sans support, les base rallonges et supports seront à commander séparément !!!



Poids : à pd 40 kg
charge utile : 120 kg
largeur : 200 cm
profondeur : 40 cm
traitement de surface
: galvanisé à chaud
Matériaux : Acier / Alu

All technical approvals applied (EU)

contenu de la livraison: Alu-Star 120, Parking Boards, Eclairage, Entry Board Retainer Bracket,
2x Wedges with fortifications 1x Lashing Belt long, 2x Lashing Belt short (with wheel protectors)



Alu-Star 120 avec étrier
(En option, voir : Accessoires)

Description	Référence	Prix	temps/h
Alu-Star 120 for Motorhomes & Panel Vans			
Alu-Star 120, porte-moto nue sans kit électrique	1000 309 004 401	560,00 €	1
Alu-Star 120, 2 vélos nue sans kit électrique	1000 309 004 402	560,00 €	

Accessories

kits de fixations et accessoires se référer à la page suivante

Les câblages et kits électriques, les plaques de dépôts doivent être commandés séparément. Trouvez les prix page 7.

!!!Pour les véhicules sans cadre et sans support, les base rallonges et supports seront à commander séparément !!!



Poids : apd 40 kg
Charge utile : 150 kg
Largeur : 200 cm
Profondeur : 40 cm
Traitement de surface : galvanisé à chaud
Materieaux : Acier / Alu
All technical approvals applied (EU)

Scale of delivery: Alu-Star 150, Parking Boards, Lighting, Entry Board Retainer Bracket,
 2x Wedges with fortifications 1x Lashing Belt long, 2x Lashing Belt short (with wheel protectors)



Alu-Star 150 with Fortifier
 (optional, see: Accessories)

Description	Référence	Prix	temps/h
Alu-Star 150 for Motorhomes & Panel Vans			
Alu-Star 150, Porte-moto nue sans kit électrique	1000 308 029 900	649,00 €	1
Alu-Star 150, 2 vélos nue sans kit électrique	1000 308 029 901	649,00 €	1

Accessories

Kits de fixations et accessoires, se référer à la page suivante

Les câblages et kits électriques, les plaques de déports doivent être commandés séparément. Trouvez les prix page 7.

!!!Pour les véhicules sans cadre et sans support, les base rallonges et supports seront à commander séparément !!!

Description	Référence	Prix	temps/h
Kits de fixation			
Bras de retention Retaining Arm for retrofitting <i>For a even better mount.</i>	1000 330 000 601	80,00 €	0,5
			
"Klick-Klack" Contient : bascule roue et ... Wippe & wheel bracket La roue avant est bloqué dans le bascule roue, une manière simple de d'installation.		80,00 €	0,5
			
Set de fixation pour 2 vélos à l'arrière Contient: 2 rails de vélos avec leurs sangles, 2 fixations et un adaptateur	1000 325 001 408	180,00 €	0,5
			
rampes de chargement			
rampe de chargement jusqu'à 340 kg En aluminium, poids 6,8 kg dimensions repliée : 116 x 30 x 14 cm dimensions hors tout dépliée 225 x 30cm	1000 400 001 903	130,00 €	-
			
Extension de rampe pliante pour changer l'inclinaison	1000 307 000 405	149,00 €	-
			
Pyramide pour assemblage sur une rampe existante	1000 307 000 504	139,00 €	-
			
sangles			
sangle (longueur 2x2.3m avec cliquet)	1000 461 002 000	39,00 €	-
sangle, 75 cm (avec protecteur de roue)	1000 461 000 907	8,00 €	-
sangle, 250 cm	1000 461 001 003	6,00 €	-
divers			
feux de gabrit (Prix par jeu)	1000 204 005 206	49,00 €	0,5
			

Les câblages et kits électriques, les plaques de déports doivent être commandés séparément. Trouvez les prix page 7.

!!!Pour les véhicules sans cadre et sans support, les base rallonges et supports seront à commander séparément !!!

Poids : environ 50 kg
charge utile : jusqu'à 200 kg
largeur : 200 cm
profondeur : 70 cm
traitement de surface
 : galvanisé à chaud
Matières : Acier/ Alu
All technical approvals applied (EU)



Plateforme alu avec kit de fixation (en option)



Plateforme alu

Description	Référence	Prix	temps/h
Alu-Plattform für Reisemobile & Kastenwagen, inkl. SBA			
Plateforme Alu, (Profondeur 700 mm)	1000 301 000 005	830,00 €	2
Plateforme Alu "Extra-large" (profondeur 780 mm)		Auf Anfrage	

Accessoires

kits de fixations et accessoires, voir la page suivante...

Les câblages et kits électriques, les plaques de dépôts doivent être commandés séparément. Trouvez les prix page 7.

!!!Pour les véhicules sans cadre et sans support, les base rallonges et supports seront à commander séparément !!!

Description	Référence	Prix	temps/h
Sets de fixation			
bras de fixation Bras de fixation pour fixation guidon <i>Pour un meilleur confort</i>	1000 330 000 601	80,00 €	0,5
			
Set de câbles <u>Composition:</u> 2 câbles avec les fixations 1x Sangle long, 2x Sangle courts avec protecteur de jantes		60,00 €	0,5
			
Set de fixation pour 2 vélos à l'arrière <u>Composition :</u> 2 rails vélos avec des sangles, 2 bras de fixation, avec prolongateur	1000 325 001 408	180,00 €	0,5
		 	
Rampes de chargement			
Rampe de chargement lourde, jusqu'à 340 kg En aluminium, poids 6,8 kg dimensions repliée : 116 x 30 x 14 cm dimensions hors tout dépliée 225 x 30cm	1000 400 001 903	130,00 €	-
		 	
Extension de rampe pliante Pour changer l'inclinaison	1000 307 000 405	149,00 €	-
			
Pyramide pour assemblage sur une rampe existante	1000 307 000 504	139,00 €	-
		 	
sangles			
Sangle (<i>Length 2x2.3m avec cliquet</i>)	1000 461 002 000	39,00 €	-
Sangle, 75 cm (<i>Avec protecteur de roue</i>)	1000 461 000 907	8,00 €	-
Sangle, 250 cm	1000 461 001 003	6,00 €	-
Divers			
feux de gabrit (Prix par jeu)	1000 204 005 206	49,00 €	0,5
		 	

Les câblages et kits électriques, les plaques de déports doivent être commandés séparément. Trouvez les prix page 7.

!!!Pour les véhicules sans cadre et sans support, les base rallonges et supports seront à commander séparément !!!



Pivotant

et

roulable



Description	référence	Prix	temp/h
Roll Carry ! Attelage SMV obligatoire à commander séparément !			
Roll Carry, Porte-moto avec kit d'éclairage		980,00 €	
Roll Carry pour 2 vélos avec kit éclairage		980,00 €	
Roll Carry "Garage" sans kit d'éclairage		sur demande	

Accessoires

Kits de fixations et accessoires se référer à la page suivante

Les câblages et kits électriques, les plaques de déports doivent être commandés séparément. Trouvez les prix page 7.

!!!Pour les véhicules sans cadre et sans support, les base rallonges et supports seront à commander séparément !!!

Description	Référence	Prix	temps/h
Sets de fixation			
Bras de fixation	1000 330 000 601	80,00 €	0,5
Bras de fixation			
<i>Pour un meilleur confort</i>			
			
"Klick-Klack"		80,00 €	0,5
Contient : bascule roue et ... Wippe & wheel bracket			
<u>La roue avant est bloqué dans le bascule roue. une manière simple de d'installation.</u>			
Set de fixation pour 2 vélos à l'arrière	1000 325 001 408	180,00 €	0,5
Contient:			
<u>2 rails de vélos avec leurs sangles.</u>			
<u>2 fixations et un adaptateur</u>			
Rampes de chargement			
rampe de chargement jusqu'à 340 kg	1000 400 001 903	130,00 €	-
En aluminium, poids 6,8 kg			
dimensions repliée : 116 x 30 x 14 cm			
dimensions hors tout dépliée 225 x 30cm			
Extension de rampe pliante	1000 307 000 405	149,00 €	-
Pour changer l'inclinaison			
			
Pyramide	1000 307 000 504	139,00 €	-
pour assemblage sur une rampe existante			
			
Sangles			
sangle (longueur 2x2.3m avec cliquet)	1000 461 002 000	39,00 €	-
sangle, 75 cm (avec protecteur de roue)	1000 461 000 907	8,00 €	-
sangle, 250 cm	1000 461 001 003	6,00 €	-
Divers			
feux de gabrit (Prix par jeu)	1000 204 005 206	49,00 €	0,5
			

Electric Cable Set/Electric Kit and Grid Boards have to be ordered sperately. You find the prices on page 7.

!!!Pour les véhicules sans cadre et sans support, les base rallonges et supports seront à commander séparément !!!



Description	Référence	Prix HT	temps/h
RadMax inclus. SBA (sabots de fixation)			
RadMax, Bike wo Cabling Set/Electric Kit inkl. Leuchenträger	RADMAX	560,00 €	
RadMax, "E-Bike" wo Cabling Set/Electric Kit		560,00 €	

Accessories
 Kits de fixations et accessoires se référer à la page suivante
Les câblages et kits électriques, les plaques de dépôts doivent être commandés séparément. Trouvez les prix page 7.

!!!Pour les véhicules sans cadre et sans support, les base rallonges et supports seront à commander séparément !!!

Description	Référence	Prix	temps/h
Sets de fixations			
Bras de fixation	1000 330 000 601	80,00 €	0,5
Bras de fixation			
Pour un meilleur confort			
			
"Klick-Klack"		80,00 €	0,5
Contient : bascule roue et ... Wippe & wheel bracket			
<u>La roue avant est bloqué dans le bascule roue. une manière simple de d'installation.</u>			
			
			
Set de fixation pour 2 vélos à l'arrière	1000 325 001 408	180,00 €	0,5
Contient:			
<u>2 rails de vélos avec leurs sangles.</u>			
<u>2 fixations et un adaptateur</u>			
			
			
Rampes de chargement			
rampe de chargement jusqu'à 340 kg	1000 400 001 903	130,00 €	-
En aluminium, poids 6,8 kg			
dimensions repliée : 116 x 30 x 14 cm			
dimensions hors tout dépliée 225 x 30cm			
			
			
Extension de rampe pliante	1000 307 000 405	149,00 €	-
Pour changer l'inclinaison			
			
Pyramide	1000 307 000 504	139,00 €	-
pour assemblage sur une rampe existante			
			
			
Sangles			
sangle (longueur 2x2.3m avec cliquet)	1000 461 002 000	39,00 €	-
sangle, 75 cm (avec protecteur de roue)	1000 461 000 907	8,00 €	-
sangle, 250 cm	1000 461 001 003	6,00 €	-
Divers			
feux de gabrit (Prix par jeu)	1000 204 005 206	49,00 €	0,5
			
			

Electric Cable Set/Electric Kit and Grid Boards have to be ordered sperately. You find the prices on page 7.

Suspension additionnelle SMV Z8

17

Gewicht	ca. 9 kg
Durchmesser	ca. 8 Zoll
System	2-Kreis System
Beschichtung	Feuerverzinkung
Material	Gummi / Aluminium / Stahl
Gutachten	TÜV-Teilegutachten



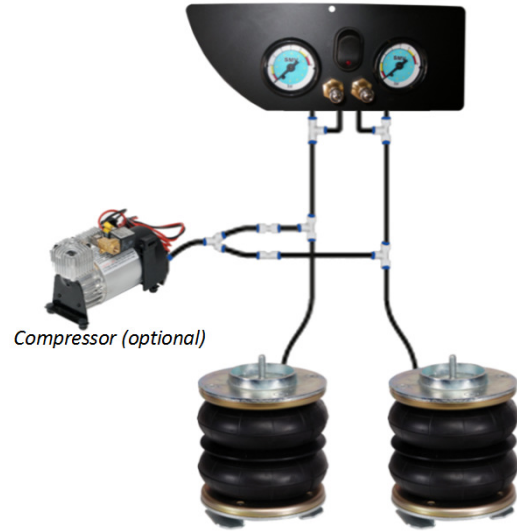

Manometer Frame Fiat X250 (optional)



Description	Article Number	Price	Assembly/h
additional suspension Z8			
Fiat / Peugeot / Citroen (Euro Chassis)			
Typ 230/244/X250	1000 950 005 000	299,00 €	2

Accessoires

Kits de fixations et accessoires à la page suivante

Description	Référence	Prix	temps/h
Compresseur 12 V	1000 460 003 107	109,00 €	1
			
Panneau de manomètres x230/244 <i>Fiat Ducato, Citroën Jumper/Relay, Peugeot Boxer 2002 - 2006</i>		35,00 €	-
			
Panneau de manomètres Fiat X250 <i>Fiat Ducato, Citroën Jumper/Relay, Peugeot Boxer 2006 -</i>	1000 011 000 104	35,00 €	-
			
			-
			-
			-
			-

Suspensions pneumatiques auxiliaires Arrière
Tarif revendeurs Novembre 2015

Frais de transport en supplément - Départ Pays Bas



www.franssen-pro.fr

contact@franssen-pro.fr

Tél 02 51 52 26 57

Fax 02 51 50 41 15

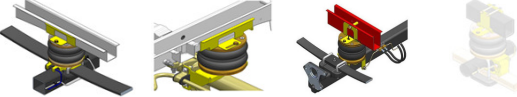
Type de véhicule (marque et modèle)	Réf.	Prix Achat H.T. Revendeur	Prix Public TTC	Prix Public H.T.
Systèmes pour châssis AL-KO 				
 <p>Les prix ci-dessous s'entendent kits complets prêts à poser : supports, coussins, tuyaux, avec deux valves de gonflage.</p>				
AL-KO X230 Version Standard L'essieu traverse entièrement le châssis De 1994 à 2002	L.AL.94.STA	470,00 €	705,00 €	587,50 €
AL-KO X230 Version Basse L'essieu est situé en-dessous du châssis De 1994 à 2002	L.AL.94.LOW	470,00 €	705,00 €	587,50 €
AL-KO X244 De 2002 à 2006	L.AL.02	480,00 €	720,00 €	600,00 €
Pour Kit L AL 02 : Entretoises Nylon si nécessaires : Epaisseur 30 mm Prix par paire	SP.30 mm	33,00 €	49,50 €	41,25 €
Pour Kit L AL 02 : Entretoises Nylon si nécessaires : Epaisseur 50 mm Prix par paire	SP.50 mm	46,00 €	69,00 €	57,50 €
Pour Kit L AL 02 : Entretoises Nylon si nécessaires : Epaisseur 80 mm Prix par paire	SP.80 mm	80,00 €	120,00 €	100,00 €
AL-KO X250 Essieu standard. L'essieu traverse au milieu des longerons 2007→	L.AL.07	517,00 €	775,50 €	646,25 €
AL-KO X250 Essieu standard. L'essieu traverse au milieu des longerons Poids supérieur à 3,5 to 2007→	L.AL.07.HD	675,00 €	1 012,50 €	843,75 €
Entretoises Métalliques pour L AL 07 si Châssis plus haut Env. 30 cm (Hauteur 60-80 mm) Prix par paire	SP.L.AL.07	80,00 €	120,00 €	100,00 €
AL-KO X250 Voie élargie L'essieu traverse au milieu des longerons 2010→	L.AL.07 (B)	675,00 €	1 012,50 €	843,75 €
Entretoises Métalliques pour L AL 07B si Châssis plus haut Env. 30 cm (Hauteur 60-80 mm) Prix par paire	SP.L.AL.07B	80,00 €	120,00 €	100,00 €
AL-KO X250 L'essieu est rapporté en-dessous des longerons 2010→	L.AL.07 (C)	675,00 €	1 012,50 €	843,75 €
Entretoises Métalliques pour L AL 07C si Châssis plus haut Env. 30 cm (Hauteur 60-80 mm) Prix par paire	SP.L.AL.07C	80,00 €	120,00 €	100,00 €
Citroën C25 X280 / X290 De 01/1982 à 03/1994	L.D84.C.M	371,50 €	557,50 €	464,40 €
Citroën Jumper X 230 De 04/1994 à 02/2002	L.D94.C.M	296,85 €	445,50 €	371,10 €
Citroën Jumper X 244 De 01/2002 à 06/2006	L.D02.C.M	288,65 €	433,50 €	360,85 €
Citroën Jumper X 250 06/2006→	L.D06.C.M	325,50 €	488,50 €	406,90 €
Fiat Ducato X280 / X290 De 01/1982 à 03/1994	L.D84.C.M	371,50 €	557,50 €	464,40 €
Fiat Ducato X 230 De 03/1994 à 04/2002	L.D94.C.M	296,85 €	445,50 €	371,10 €
Fiat Ducato X 244 De 04/2002 à 06/2006	L.D02.C.M	288,65 €	433,50 €	360,85 €
Fiat Ducato X 250 06/2006→	L.D06.C.M	325,50 €	488,50 €	406,90 €
Pour IVECO 4x4 : Kit L D06 CM mais avec coussins à 3 étages (au lieu de 2 étages)	L.D06.C.M	390,50 €	586,00 €	488,15 €
Fiat DOBLO Sans barre anti-roulis De 03/2001 à 12/2010	L.DOBLO.C.M	315,70 €	474,00 €	394,65 €
Ford Transit 80/100/120 Châssis standard fourgon Pont carré 80x80 Propulsion Roues simples Freins à tambour De 01/1989 à 12/2000	L.TRA.VA.C.M	296,85 €	445,50 €	371,10 €
Ford Transit 130/150/190 Châssis standard fourgon Pont rond Ø 82 Propulsion Roues simples Freins à tambour De 01/1989 à 12/2000	L.TRA.RA.C.M	296,85 €	445,50 €	371,10 €

Suspensions pneumatiques auxiliaires Arrière
 Tarif revendeurs Novembre 2015

Frais de transport en supplément - Départ Pays Bas



www.franssen-pro.fr

contact@franssen-pro.fr

Tél 02 51 52 26 57

Fax 02 51 50 41 15

Type de véhicule (marque et modèle)	Réf.	Prix Achat H.T. Revendeur	Prix Public TTC	Prix Public H.T.
Ford Transit 150/150L/190L/250/350 Châssis standard fourgon Essieu rectangulaire 70x90 Traction Roues simples Freins à tambour/disque Butée ronde plate ou rectangulaire De 01/2001 à 05/2006 et aussi →06/2006 à 2014	L.TRA.EV.C.M	315,70 €	474,00 €	394,65 €
Ford Transit 150/150L/190L/250/350 Châssis camping-car Essieu carré 76 x 76 Traction Roues simples Freins à tambour/disque (selon date) Butée ronde longue Disque métallique soudé sur l'essieu en-dessous de la butée caoutchouc De 01/2001 à 05/2006 et aussi →06/2006 à 2014 → 2014 si butée avec rallonge	L.TRA.EV3.C.M	352,60 €	529,00 €	440,75 €
Ford Transit Traction Châssis Haut Essieu rectangulaire 70x90 2010→	L.TRA.EV4.C.M	401,50 €	602,50 €	501,90 €
Ford Transit Traction essieu rectangulaire 76 x 106 renforcé Voie élargie 2010→	L.TRA.EV10.C.M	363,50 €	545,50 €	454,40 €
Ford Traction roues simples disque métallique soudé sur l'essieu Custom →2012 + Ford Transit →2014	L.TRA.EV2.CM	372,50 €	558,50 €	465,65 €
Ford Transit 115/135 Châssis standard fourgon Pont rond Ø 82 Propulsion Roues simples Freins à tambour Butée rectangulaire De 01/2001 à 06/2006	L.TRA.EA.C.M	296,85 €	445,50 €	371,10 €
Ford Transit 115/135 Châssis standard fourgon Pont rond Ø 82 Propulsion Roues simples Freins à disque Butée ronde avec ABS De 06/2006 à 2014	L.TRA.EAS.C.M	381,30 €	572,00 €	476,65 €
Ford Transit 250/460 Pont rond Propulsion Roues simples 06/2014→	L.TRA.EA14.CM	401,50 €	602,50 €	501,90 €
Ford Transit 350 Pont rond Ø 82 Propulsion Roues jumelées Freins à tambour Butée ronde De 2001 à 06/2006	L.TRA.DA.C.M	325,55 €	488,50 €	406,95 €
Ford Transit 350 Pont rond Ø 82 Propulsion Roues jumelées Freins à disque Butée ronde De 06/2006 à 2014	L.TRA.DA3.C.M	381,30 €	572,00 €	476,65 €
Ford Transit 250/460 Pont rond Propulsion Roues jumelées 06/2014→	L.TRA.DA14.CM	424,00 €	636,00 €	530,00 €
Ford Transit Connect / Tourneo Empattement long 2004→	L.F.CONN.C.M	334,55 €	502,00 €	418,20 €
Ford RANGER De 04/1994 à 02/2010	L.RAN.08.C.M	419,00 €	628,50 €	523,75 €
HYUNDAI H300 H1 2008→	L.H300.08.C.L	512,50 €	767,00 €	640,65 €
ISUZU TROOPER De 1981 à 1990 ISUZU RODEO De 1991 à 2004 ISUZU D Max De 2005 à 2010	L.CAM.C.M	352,60 €	529,00 €	440,75 €
Iveco Daily 30-49 Roues jumelées De 01/1985 à 12/1999	L.IVE.35.C.M	483,80 €	726,00 €	604,75 €
Iveco Daily 35 C - 50 C Roues jumelées 2000→	L.IVE.C.C.M	483,80 €	726,00 €	604,75 €
Iveco Daily 60 C et 65 C 2000→	L.IVE.65C.C.M	315,70 €	474,00 €	394,65 €
Iveco Daily L et S Roues simples Lame en-dessous du pont Barre stabilisatrice située à l'avant du pont Amortisseur placé entre la roue et la lame de ressort De 2000 à 2004	L.IVE.S.C.M	334,55 €	502,00 €	418,20 €
Iveco Daily L et S Roues simples Lame au-dessus du pont Barre stabilisatrice située à l'arrière du pont Amortisseur placé entre la roue et la lame de ressort 2005	L.IVE.LS.C.M	427,25 €	641,00 €	534,10 €
Iveco Daily L et S Roues simples Lame au-dessus du pont Barre stabilisatrice à l'arrière du pont Amortisseur placé entre la lame de ressort et le centre du véhicule De 2006 à 2014	L.IVE.LS.06.C.M	409,20 €	614,00 €	511,50 €
Iveco Daily L et S Roues simples Lames au-dessus du pont Coussins Ø 130 à 3 étages 2014→	L.IVE.S.14.C.L	409,20 €	614,00 €	511,50 €
Mazda B2300 / B2500 De 1994 à 2006 BT 50 / Ford Ranger De 2006 à 2011	L.RAN.08.C.M	419,00 €	628,50 €	523,75 €

Suspensions pneumatiques auxiliaires Arrière
 Tarif revendeurs Novembre 2015



www.franssen-pro.fr

contact@franssen-pro.fr

Tél 02 51 52 26 57

Fax 02 51 50 41 15

Frais de transport en supplément - Départ Pays Bas

Type de véhicule (marque et modèle)	Réf.	Prix Achat H.T. Revendeur	Prix Public TTC	Prix Public H.T.
Mercedes Benz Sprinter 208D/316 CDI Roues simples (WDB902-903) De 1995 à 2006	L.312.C.M	344,40 €	517,00 €	430,50 €
Mercedes Benz Sprinter 208D/316 CDI Roues Simples 4x4 (WDB902-903) De 1995 à 2006	L.312.C.M 4 x 4	409,20 €	614,00 €	511,50 €
Mercedes Benz Sprinter 200/300 (215-218-315-318-319) (WDB 906) Roues Simples 2006→	L.315.06.C.M	363,30 €	545,00 €	454,15 €
Mercedes Benz Sprinter 408D/416 (WDB 904) Roues Jumelées CDI De 1995 à 2006	L.412.C.M	483,80 €	726,00 €	604,75 €
Mercedes Benz Sprinter 408D/416 CDI 4x4 (WDB 904) Roues Jumelées De 1995 à 2006	L.412.C.M 4x4	539,60 €	809,50 €	674,50 €
Mercedes Benz Sprinter 400 - 500 (515-518-519) (WDB 906) Roues Jumelées 2006→	L.515.06.C.M	363,30 €	545,00 €	454,15 €
Mercedes Benz Sprinter 400 - 500 (515-518-519) (WDB 906) Roues Jumelées 4x4 2006→	L.515.06.C.M 4x4	427,25 €	641,00 €	534,10 €
Mitsubishi L200 2 roues motrices De 1991 à 2006	L.L200.2.C.M	334,55 €	502,00 €	418,20 €
Mitsubishi L200 4x4 Lames en-dessous du pont De 1991 à 2006	L.L200.4.C.M	334,55 €	502,00 €	418,20 €
Mitsubishi L200 4x4 Lames au-dessus du pont avec ABS 2006→	L.L200.07.C.M	390,35 €	585,50 €	487,85 €
Nissan Interstar X70 De 1999 à 2010	L.MAS.MOV.C.M	344,40 €	517,00 €	430,50 €
Nissan Interstar X62 2010→	L.MAS.10.C.M	371,50 €	557,50 €	464,40 €
Nissan Interstar X62 Propulsion Roues <i>simples</i> et roues <i>jumelées</i> 2010→	L.MAS.10D.C.M	389,00 €	583,50 €	486,25 €
Nissan Single, King, Double-Cab D21-D22 2 roues motrices 1986→	L.KI.C2.C.M	334,55 €	502,00 €	418,20 €
Nissan Single, King, Double-Cab Navara D21-D22 4x4 1986→	L.KI.C4.C.M	334,55 €	502,00 €	418,20 €
Nissan Double Cab 4x4 Look D22 Deux roues motrices De 1998 à 2004	L.KI.C4.C.M Look	390,35 €	586,00 €	487,95 €
Nissan Navara D40 2005→	L.NAV.05.C.M	344,40 €	517,00 €	430,50 €
Opel / Vauxhall Campo De 1989 à 2001	L.CAM.C.M	352,60 €	529,00 €	440,75 €
Opel / Vauxhall Movano X70 De 1999 à 2010	L.MAS.MOV.C.M	344,40 €	517,00 €	430,50 €
Opel Movano X62 2010→	L.MAS.10.C.M	371,50 €	557,50 €	464,40 €
Opel Movano X62 Propulsion Roues <i>simples</i> et roues <i>jumelées</i> 2010→	L.MAS.10D.C.M	389,00 €	583,50 €	486,25 €
Peugeot J5 X280 / X290 Talbot Express De 1982 à 1994	L.D84.C.M	371,50 €	557,50 €	464,40 €
Peugeot Boxer X 230 De 1994 à 2002	L.D94.C.M	296,85 €	445,50 €	371,10 €
Peugeot Boxer X 244 De 2002 à 06/2006	L.D02.C.M	288,65 €	433,50 €	360,85 €
Peugeot Boxer X 250 06/2006 →	L.D06.C.M	325,50 €	488,50 €	406,90 €
Renault Master X70 De 1998 à 2010 (Si coussins à 3 étages + 97 € Prix Public TTC)	L.MAS.MOV.C.M	344,40 €	517,00 €	430,50 €
Renault Master X62 2010→	L.MAS.10.C.M	371,50 €	557,50 €	464,40 €
Renault Master X62 Propulsion Roues <i>simples</i> et roues <i>jumelées</i> 2010→	L.MAS.10D.C.M	389,00 €	583,50 €	486,25 €

Suspensions pneumatiques auxiliaires Arrière
 Tarif revendeurs Novembre 2015

Frais de transport en supplément - Départ Pays Bas



www.franssen-pro.fr

contact@franssen-pro.fr

Tél 02 51 52 26 57

Fax 02 51 50 41 15

Type de véhicule (marque et modèle)	Réf.	Prix Achat H.T. Revendeur	Prix Public TTC	Prix Public H.T.
Toyota Hi-Lux 2 roues motrices 1998→	L.HI.L2.C.M	334,55 €	502,00 €	418,20 €
Toyota Hi-Lux 4x4 1998→	L.HI.L4.C.M	334,55 €	502,00 €	418,20 €
Toyota Landcruiser HZH78, HZI79 (EMU) à lames de ressort 1985→	L.HI.L.2.3.C.M.	483,80 €	726,00 €	604,75 €
Volkswagen LT 28 - LT 35 Roues Simples De 1995 à 2006	L.312.C.M	344,40 €	517,00 €	430,50 €
Volkswagen Crafter 28-35 Roues Simples 2006→	L.315.06.C.M	363,30 €	545,00 €	454,15 €
Volkswagen LT 46 Roues Jumelées De 1995 à 2006	L.412.C.M	483,80 €	726,00 €	604,75 €
Volkswagen Crafter 46 - 50 Roues Jumelées 2006→	L.515.06.C.M	363,30 €	545,00 €	454,15 €
Volkswagen Crafter 46 - 50 Roues Jumelées 4x 4 2006→	L.515.06.C.M 4x4	427,25 €	641,00 €	534,10 €
Volkswagen Taro 2 Roues Motrices 1989→1997	L.HI.L2.C.M	334,55 €	502,00 €	418,20 €
Volkswagen Taro 4X4 1989→1997	L.HI.L4.C.M	334,55 €	502,00 €	418,20 €

Panneau support de valves Standard Pas de supplément de prix















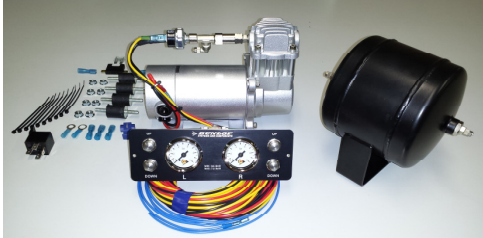

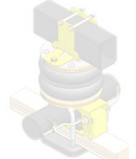

Livré en Standard



OPTIONS DE GONFLAGE en supplément :

Option Deux manomètres Sans panneau support	OPTION.MANO.	51,00 €	76,50 €	63,75 €
Option 1 : Panneau de gonflage/dégonflage 2 manomètres Rectangulaire Standard	OPTION.1	71,00 €	106,50 €	88,75 €
Option 1 : Panneau de gonflage/dégonflage 2 manomètres Spécial Tableau de bord X244	OPTION.1.X244	93,50 €	140,50 €	116,90 €
Option 1 : Panneau de gonflage/dégonflage 2 manomètres Spécial Tableau de bord X250	OPTION.1.X250	93,50 €	140,50 €	116,90 €
Option 1 : Panneau de gonflage/dégonflage 2 manomètres Spécial Tableau de bord Ford →2006	OPTION.1.Ford06	93,50 €	140,50 €	116,90 €
Option 1 : Panneau de gonflage/dégonflage 2 manomètres Spécial Tableau de bord Ford →2014	OPTION.1.Ford14	93,50 €	140,50 €	116,90 €
Option 1 : Panneau de gonflage/dégonflage 2 manomètres Spécial DIN1/Master X70/Sprinter →2006	OPTION.1.DIN1	93,50 €	140,50 €	116,90 €
Option 1 : Panneau de gonflage/dégonflage 2 manomètres Spécial IVECO →2014	OPTION.1.Iveco14	93,50 €	140,50 €	116,90 €
Option 1 : Panneau de gonflage/dégonflage 2 manomètres Spécial Tableau de bord X62	OPTION.1.X62	93,50 €	140,50 €	116,90 €
Option 2 : Kit Confort de Base compresseur 2 mano 1 interrupteur panneau standard rectangulaire	OPTION.2	215,25 €	323,00 €	269,10 €
Option 2 : Kit Confort de Base compresseur avec panneau de commande spécial tableau de bord X244	OPTION.2.X244	236,50 €	355,00 €	295,65 €
Option 2 : Kit Confort de Base compresseur avec panneau de commande spécial tableau de bord X250	OPTION.2.X250	236,50 €	355,00 €	295,65 €
Option 2 : Kit Confort de Base compresseur avec panneau de commande spécial tableau de bord Ford →2006	OPTION.2.Ford06	236,50 €	355,00 €	295,65 €
Option 2 : Kit Confort de Base compresseur avec panneau de commande spécial tableau de bord Ford →2014	OPTION.2.Ford14	236,50 €	355,00 €	295,65 €
Option 2 : Kit Confort de Base avec panneau de commande DIN1/IVECO/Master X70/Sprinter →2006	OPTION.2.DIN1	236,50 €	355,00 €	295,65 €
Option 2 : Kit Confort de Base avec panneau de commande Spécial IVECO 2014→	OPTION.2.DIN1	236,50 €	355,00 €	295,65 €
Option 2 : Kit Confort de Base compresseur avec panneau de commande spécial tableau de bord X62	OPTION.2.X62	236,50 €	355,00 €	295,65 €
Option 3 : Kit Confort Double compresseur 2 mano 4 boutons, pressostat et réserve d'air 2.2 l	LC.OPTION.3	295,00 €	442,50 €	368,75 €

Voir Page 5 les illustrations des **Manomètres seuls, Options 1, 2, et 3** et des différents panneaux de commande **Options 1 et 2** pour **X250** (à lames ou AL KO), **X244** (à lames ou AL KO), **FORD Transit** à partir de 2006, **FORD Transit** à partir de 2014, **SPRINTER WDB906** de 2006/**MASTER X70/IVECO/DIN1**, nouveau **RENAULT Master, Interstar et Movano X62** à partir de 2010, nouveau **IVECO 2014**.

Type de véhicule (marque et modèle)	Réf.	Prix Achat H.T. Revendeur	Prix Public TTC	Prix Public H.T.
<p>Selon le type de véhicule, les coussins sont à 2 ou 3 étages. Ø 19 cm</p> 	<p>Si vous commandez le kit de base sans options, vous recevez les deux valves de gonflage (comme pour les pneus) montées sur un petit support de fixation.</p> 	<p>NOUVEAU : Option Manomètres</p> <p>Pour les placer, il faut percer deux trous avec une scie-cloche</p> 	<p>Option 1</p> <p>Panneau de contrôle avec deux manomètres</p> 	<p>Option 2 : Kit compresseur de base</p> <p>Un interrupteur permet de gonfler droite et gauche en même temps. Pour dégonfler séparément droite gauche, il faut appuyer avec le doigt sur chaque valve avec bouchon à ressort.</p> 
<p>Kit compresseur Double : Option 3</p>  <p>Kit compresseur, avec pressostat et réserve d'air, 2 manomètres, 4 boutons de commande (2 à droite, 2 à gauche)</p>	<p>Panneau de commande spécial tableau de bord X250 Option 1 ou Option 2</p> 	<p>Panneau de commande spécial tableau de bord X244 Option 1 ou Option 2</p> 	<p>Panneau de commande spécial tableau de bord Nouveau Master X62 Option 1 ou 2</p> 	
<p>Panneau de commande spécial tableau de bord DIN 1 / Master X70 / SPRINTER WDB 906 / IVECO avant 2014 / Format AUTO RADIO Option 1 ou 2</p> 	<p>Panneau de commande spécial tableau de bord Nouveaux IVECO à partir de 2014 35C / 35S Option 1 ou Option 2</p> 	<p>Pièces de rechange pour système 1ère Monte RENAULT Master 1998 - 2010</p> <p>OP.LB.11457005</p> <p>Calculateur OE 216820012</p>  <p>01959A-EA.01</p>  <p>Bloc Electrovanes OE111390303</p>   		
<p>Panneau de commande spécial tableau de bord Ford Transit 2006-2014 Option 1 ou Option 2</p> 	<p>Panneau de commande spécial tableau de bord Ford Transit 2014 Option 1 ou Option 2</p> 	<p>Longueurs des tuyaux livrés dans chaque kit :</p> <ul style="list-style-type: none"> • Standard : 5 m de chaque couleur (beu et noir) • Option 1 et Option 2 : 10 m de chaque couleur (bleu et noir) • Option 3 : 10 m de chaque couleur (bleu, noir et vert) 		

Suspensions pneumatiques auxiliaires Arrière
 Tarif revendeurs Novembre 2015

Frais de transport en supplément - Départ Pays Bas



www.franssen-pro.fr

contact@franssen-pro.fr

Tél 02 51 52 26 57

Fax 02 51 50 41 15

Type de véhicule (marque et modèle)	Réf.	Prix Achat H.T. Revendeur	Prix Public TTC	Prix Public H.T.
-------------------------------------	------	------------------------------	-----------------	------------------

Tarif des pièces détachées :

Manomètre 10 Bars (l'unité)	LC.MANO.DUN.10	16,00 €	24,00 €	20,00 €
Tuyau Rilsan 5*3 Noir Bleu ou Vert	OPS.5*3	2,30 €	3,50 €	2,88 €
Raccord T pour montage des deux mano s'ils sont achetés séparément	OPN.OT.5	3,36 €	5,50 €	4,20 €
Raccord Droit fileté 2 côtés et un écrou de serrage	OPN.OR.5*1-8	2,76 €	4,50 €	3,45 €
Raccord Coudé à 90° fileté 2 côtés et un écrou de serrage	OPN.OK.5*1-8	3,20 €	5,00 €	4,00 €
Raccord Double Ø 5 mm d'un côté et Ø 6 mm de l'autre côté pour raccorder Ø différents si besoin		5,35 €	8,50 €	6,68 €
Raccord Double Ø 5 mm d'un côté et Ø 8 mm de l'autre côté pour raccorder Ø différents si besoin		7,50 €	11,50 €	9,35 €
Valve Standard complète de gonflage/dégonflage avec bouchon plastique Noir	SA.VENT.5MM	17,60 €	26,50 €	22,00 €
Valve à ressort avec Bouton presseur pour faire sortir l'air (Option 2)	L.ONT.VENT.KNOP	9,60 €	14,50 €	12,00 €
Clapet anti retour pour compresseur Option 2	OPN.TRK.FF.1/8A	10,45 €	15,75 €	13,10 €
Coussin seul Ø 170 mm (l'unité) à 2 étages	OP.LB.170-2CPL	140,80 €	212,00 €	176,00 €
Coussin seul Ø 170 mm (l'unité) à 3 étages	OP.LB.170-3CPL	182,40 €	274,00 €	228,00 €
Coussin Ø 130 mm (l'unité) à 3 étages	OP.LB.130-3.CPL	120,00 €	180,00 €	150,00 €
Coussin pour Kits AL KO L.AL.94.LOW + L.AL.02 + L.AL.07	OP.LB.DUN.SZ5520	123,20 €	185,00 €	154,00 €
Coussin pour Kits AL KO L AL 07 C et L AL 07 C	OP.LB02716AAA01	206,40 €	310,00 €	258,00 €
Réserve d'air 1,9 Litre	OP.DT.YE.0.5G	51,20 €	76,80 €	64,00 €
Panneau de commande Double Option 3 y compris les valves	LC.P.OP.3	136,00 €	204,00 €	170,00 €
Compresseur Haute résistance (sans les pièces de connexion)	OP.COMP.C3214	140,80 €	211,50 €	176,00 €
Compresseur AT 13 (pour Option 2 y compris les pièces de connexion)	OP.COMP.C3214B	161,60 €	242,50 €	202,00 €
Compresseur AT 13 (pour Option 3 y compris les pièces de connexion)	OP.COMP.C3214V	171,20 €	256,80 €	214,00 €
Compresseur pour kit automatique Première monte RENAULT Master 1998-2010 (Système ambulance)	01959A-EA.01	416,00 €	624,00 €	520,00 €
Coussins pour kit automatique Première monte RENAULT Master 1998-2010 (Système Ambulance)	OP.LB.11457005	147,00 €	220,50 €	183,75 €
Enveloppe caoutchouc pour coussin ci-dessus Réf. OP LB 312150027 (Système Ambulance)	OP LB 312150027	80,00 €	120,00 €	100,00 €
Pressostat Première monte RENAULT Master 1998-2010 (Système Ambulance)	20PS593-3 24M	53,00 €	79,50 €	66,25 €
Bloc Electrovanne E31242001041 (Système Ambulance)	OE 111390303	431,60 €	647,40 €	539,50 €
Calculateur (Système Ambulance)	OE 216820012	328,00 €	492,00 €	410,00 €

TARIF 2015 Ressorts Renforcés Avant, Arrière, AL-KO

☎ 02 51 52 26 57 Fax 02 51 50 41 15 contact@franssen-pro.fr www.franssen-pro.fr Carsupport





Réf.	 Ressorts Avant renforcés	Années	Soulèvement à l'emplacement des ressorts	Soulèvement à l'arrière du véhicule en fonction du porte-à-faux	Prix H.T. Achat Revendeur (Paire)	Prix Public H.T. conseillé (Paire)	Prix Public TTC conseillé (Paire)
<i>Pour les références suivantes avec * il est conseillé de remplacer les roulements pilotes et les butées de choc si elles sont usées, ou, pour un véhicule récent, s'il a roulé plus de 30 000 km.</i>							
KF6101*	X280/X290 <i>Léger</i> Ducato 10÷14 / C25 / J 5 Poids minimum essieu avant > 1300 kg	De 1981 à 1994	+3 / +4 cm		245.- €	335.- €	402.- €
KF6102*	X280/X290 <i>Lourd</i> Ducato 18 Maxi / C25 / J 5 Poids minimum essieu avant > 1400 kg	De 1981 à 1994	+3 / +4 cm		245.- €	335.- €	402.- €
<i>KF61LAG1</i>	<i>Roulements pilote (la paire) X280/X290</i>				<i>45.- €</i>	<i>60.- €</i>	<i>72.- €</i>
KF6103a*	X230 X244 <i>Léger</i> Fiat Ducato 10÷ 11÷14÷15 Citroën Jumper 27÷29÷31÷33 Peugeot Boxer 270÷290÷310 ÷320 ÷330 Poids minimum essieu avant > 1300 kg	De 1994 à 2006	+4 / +5 cm		275.- €	375.- €	450.- €
KF6103*	X230 X244 <i>Moyen</i> Fiat Ducato 10÷ 11÷14÷15 Citroën Jumper 27÷29÷31÷33 Peugeot Boxer 270÷290÷310 ÷320 ÷330 Poids minimum essieu avant > 1450 kg	De 1994 à 2006	+4 / +6 cm		275.- €	375.- €	450.- €
KF6104*	X230 X244 <i>Lourd</i> Fiat Ducato 18 Citroën Jumper 35 Boxer 350 Poids minimum essieu avant > 1650 kg	De 1994 à 2006	+4 / +6 cm		275.- €	375.- €	450.- €
<i>KF61LAG2</i>	<i>Roulements pilote X230/X244</i>				<i>42.- €</i>	<i>56.- €</i>	<i>67.20 €</i>
<i>KF61BMPV1</i>	<i>Roulements pilote + Butées de choc et cache-poussière (la paire) pour Ducato 14</i>				<i>60.- €</i>	<i>80.- €</i>	<i>96.- €</i>
<i>KF61BMPV2</i>	<i>Roulements pilote + Butées de choc et cache-poussière (la paire) pour Ducato 18 MAXI</i>				<i>75.- €</i>	<i>100.- €</i>	<i>120.- €</i>
KF6105a*	X250 <i>Léger</i> Poids minimum essieu avant > 1300 kg	Depuis 2006	+3 / +4 cm		275.- €	375.- €	450.- €
KF6105*	X250 <i>Moyen</i> Poids minimum essieu avant > 1400 kg	Depuis 2006	+4 / +5 cm		275.- €	375.- €	450.- €
KF6105L*	X250 <i>Moyen</i> Poids minimum essieu avant > 1550 kg	Depuis 2006	+4 / +6 cm		275.- €	375.- €	450.- €
KF6106*	X250 <i>Lourd</i> Poids minimum essieu avant > 1700 kg	Depuis 2006	+4 / +6 cm		275.- €	375.- €	450.- €
KF6107*	X250 <i>Lourd</i> Poids minimum essieu avant > 1900 kg	Depuis 2006	+4 / +6 cm		295.- €	395.- €	474.- €
<i>KF61LAG2</i>	<i>Roulements pilote (la paire) X250</i>				<i>42.- €</i>	<i>56.- €</i>	<i>67.2</i>
<i>KF61BMPV3</i>	<i>Roulements pilote + Butées de choc (la paire) X250</i>				<i>54.- €</i>	<i>72.- €</i>	<i>86.4</i>
KF61C...	X250 Kit Confort pour l'avant	Depuis 2006			723.- €	990.- €	1 188.- €
KF3201	Renault Master X70/Opel Movano/Nissan Interstar	1997/2010	+3 / +4 cm		220.- €	315.- €	378.- €
KF3801	Volkswagen T5 Colorado	Depuis 2005	+4 / +5 cm		230.- €	325.- €	390.- €

Réf.	 Paire de Ressorts Avant renforcés (Suite)	Années	Soulèvement à l'emplacement des ressorts	Soulèvement à l'arrière du véhicule en fonction du porte-à-faux	Prix H.T. Achat Revendeur (Paire)	Prix Public H.T. conseillé (Paire)	Prix Public TTC conseillé (Paire)
KF1803	Mercedes TN Séries 307-308-407-410 W901-905	De 1977 à 1996	+3.5 cm / 5 cm		217.50 €	290.- €	348.- €
KF1801	Mercedes Sprinter 312 316 Volkswagen LT (W903-904) Roues 5 trous + Elargisseurs parfois nécessaires (voir Notice) <i>Soit</i> Elargisseurs Epaisseur 4 mm KF18.S04.5 <i>Soit</i> Elargisseurs Epaisseur 12 mm KF18.S12.5 * avec 10 vis de roues plus longues	De 1996 à 2006	+3.5 /+4.5 cm		245.- €	355.- €	426.- €
					60.- €	80.- €	96.- €
					140.- €	185.- €	222.- €
KF1802	Mercedes Sprinter 315 318 319 515 518 519 (W906) Volkswagen Crafter Roues 6 trous + Elargisseurs si nécessaires (voir notice) <i>Soit</i> Elargisseurs Epaisseur 4 mm KF18.S04.6 <i>Soit</i> Elargisseurs Epaisseur 12 mm KF18.S12.6 * avec 12 vis de roues plus longues	Depuis 2006	+3.5 /+4.5 cm		275.- €	375.- €	450.- €
					65.- €	86.- €	103.20 €
					145.- €	192.- €	230.40 €

**Si vous avez des roues en aluminium, il faut mesurer la longueur des vis d'origine (longueur sous la partie arrondie de la tête). Elles sont normalement 42 mm. Si vous commandez les élargisseurs 12 mm, les vis de longueur 65 mm vous seront fournies, mais à tête hexagonale 17 sur plats (au lieu de 19).*

Réf.	 Ressorts Arrière renforcés	Années	Soulèvement à l'emplacement des ressorts	Soulèvement à l'arrière du véhicule en fonction du porte-à-faux	Prix H.T. Achat Revendeur (Paire)	Prix Public H.T. conseillé (Paire)	Prix Public TTC conseillé (Paire)		
51A02	Ressorts arrière Standard : X280/X290 Essieu rond Charge occasionnelle ou tracte parfois	De 1981 à 1994			138.75 €	185.- €	222.- €		
51A02H	Ressorts arrière Haute Résistance : X280/X290 Essieu rond Forte charge permanente				168.75 €	225.- €	270.- €		
KR6101E	Ressorts arrière Camping-car : X280/X290 Essieu rond Poids Arrière minimum > 1150 kg		+4/+6 cm	+5/+9 cm	210.- €	285.- €	342.- €		
51B02	Ressorts arrière Standard : X230 Essieu carré Charge occasionnelle ou tracte parfois	De 1994 à 2002			180.- €	240.- €	288.- €		
51B02H	Ressorts arrière Haute Résistance : X230 Essieu caré Forte charge permanente				202.50 €	270.- €	324.- €		
KR6102H	Ressorts arrière : X230 Ducato 10 Jumper Relay 27 Peugeot Boxer 270 Essieu carré Poids Arrière minimum > 1000 kg				+4/+6 cm	+5/+9 cm	210.- €	285.- €	342.- €
KR6102E	Ressorts arrière Extra haute Résistance : X230 Moyen Ducato 14÷18 Jumper Relay 31÷35 Peugeot Boxer 310÷320÷350 Essieu carré Poids Arrière minimum > 1150 kg		+4/+6 cm	+5/+9 cm	210.- €	285.- €	342.- €		
51A03	Ressorts arrière : X244 Essieu rond Charge occasionnelle ou tracte parfois	De 2002 à 2006			180.- €	240.- €	288.- €		
51A03H	Ressorts arrière Haute Résistance : X244 Essieu rond Forte charge permanente				202.50 €	270.- €	324.- €		
51A04	Ressorts arrière : X244 4x4				Sur demande				
KR6103H	Ressorts arrière Haute Résistance : X244 Moyen Sauf 4x4 Poids Arrière minimum > 1200 kg				+4/+6 cm	+5/+9 cm	210.- €	285.- €	342.- €
KR6103E	Ressorts arrière Extra Haute résistance : X244 Lourd Sauf 4x4 Poids Arrière minimum > 1500 kg		+4/+6 cm	+5/+9 cm	210.- €	285.- €	342.- €		
51B03	Ressorts arrière Standard : X250 Charge occasionnelle ou tracte parfois	Depuis 2006			180.- €	240.- €	288.- €		
51B03H	Ressorts arrière Haute Résistance : X250 Forte charge permanente minimum > 1200 kg				217.50 €	290.- €	348.- €		
KR6104H	Ressorts arrière Haute Résistance : X250 Moyen et Lourd Sauf 4x4 Poids Arrière minimum > 1400 kg				+3/+4 cm	±5 cm	220.- €	295.- €	354.- €
KR6104E	Ressorts arrière Extra haute Résistance : X250 Extra lourd Sauf 4x4 Poids Arrière minimum > 1800 kg				+4/+5 cm	±8 cm	220.- €	295.- €	354.- €
32A08	Ressorts arrière Renforcés Master Movano Interstar X70	De 1997 à 2010			247.50 €	330.- €	396.- €		
32A08E	Ressorts arrière Renforcés Master Movano Interstar X70 Charge minimum 1250 kg				285.- €	380.- €	456.- €		
KR3202H+E	Ressorts arrière Renforcés Master Movano Interstar X70 Versions Haute Résistance et Extra Haute Résistance				+3.5/+4.5 cm	+5/+6 cm	262.50 €	350.- €	420.- €
KR3202.REK	Pièces additionnelles KNAUS Camping-Cars X70 à cause du support de roue de secours				33.75 €	45.- €	54.- €		

Réf.	 Ressorts Arrière renforcés (suite)	Années	Soulèvement à l'emplacement des ressorts	Soulèvement à l'arrière du véhicule en fonction du porte-à-faux	Prix H.T. Achat Revendeur (Paire)	Prix Public H.T. conseillé (Paire)	Prix Public TTC conseillé (Paire)
32B02	Ressorts arrière Renforcés Master Movano Interstar X62 Traction Charge occasionnelle	Depuis 2010			195.- €	260.- €	312.- €
32B02H	Ressorts arrière Renforcés Master Movano Interstar X62 Traction Poids Arrière minimum permanent 1600 kg Kit Haute Résistance				232.50 €	310.- €	372.- €
32B02E	Ressorts arrière Renforcés Master Movano Interstar X62 Traction Poids Arrière minimum permanent 2100 kg Kit Extra Haute Résistance				270.- €	360.- €	432.- €
KR3203E	Ressorts arrière Renforcés Master Movano Interstar X62 Traction		±4 cm	± 5.5 cm	225.- €	300.- €	360.- €
38C11	Ressorts arrière : Volkswagen T5 Sauf 4x4 Kit Standard	Depuis 2003			90.75 €	121.- €	145.20 €
38C11H	Ressorts arrière : Volkswagen T5 Sauf 4x4 Kit Haute Résistance				128.25 €	171.- €	205.20 €
KR3801E	Ressorts arrière : Volkswagen T5 Sauf 4x4 Kit Extra Haute Résistance		+2.5/+3.5 cm	+4/+5.5 cm	138.75 €	185.- €	222.- €
3809PED	Ressorts arrière : Volkswagen T5 ou 4x4 Kit Extra Haute résistance		+2.5/+3.5 cm	+4/+5.5 cm	138.75 €	185.- €	222.- €
18C08	Ressorts arrière : Mercedes Vito W639 Kit standard	Depuis 2004	Env. 2.5 cm		103.50 €	138.- €	165.60 €
18C08H	Ressorts arrière : Mercedes Vito W639 Kit Haute Résistance		Env. 3 cm		141.- €	188.- €	225.60 €
18A03	Ressorts arrière : Mercedes SPRINTER W903 Roues simples uniquement Kit standard	De 1996 à			247.50 €	330.- €	396.- €
18A03H	Ressorts arrière : Mercedes SPRINTER W903 Roues simples uniquement Kit Haute Résistance				285.- €	380.- €	456.- €
KR1801E	Mercedes Sprinter WDB901-905 Séries 200.300 VW LT28 LT31 LTR5 Roues simples uniquement Poids Arrière minimum > 1250 kg		2006	+3.5/+4.5 cm	+5/+6 cm	262.50 €	350.- €
18A04	Ressorts arrière : Mercedes SPRINTER W906 Roues simples uniquement Kit standard	Depuis 2006			247.50 €	330.- €	396.- €
18A04E	ressorts arrière : Mercedes SPRINTER W906 Roues simples uniquement Kit Haute Résistance				285.- €	380.- €	456.- €
KR1802E	Mercedes Sprinter VW Crafter WDB906 Roues simples uniquement Poids Arrière minimum > 1250 kg		+3.5/+4.5 cm	+5/+6 cm	262.50 €	350.- €	420.- €
21A03	FORD Transit Essieu Carré Kit standard	De 1986 à 2000			120.75 €	161.- €	193.20 €
21A03H	FORD Transit Essieu Carré Kit Haute Résistance				147.- €	196.- €	235.20 €
21A03E	FORD Transit Essieu Carré Kit Extra Haute Résistance				180.75 €	241.- €	289.20 €
21A10	FORD Transit Essieu Rond Kit standard	De 1986 à 2000			131.25 €	175.- €	226.80 €
21A10H	FORD Transit Essieu Rond Kit Haute Résistance				157.50 €	210.- €	252.- €
21A16	FORD Transit Traction Kit standard	De 2000 à 2001			161.25 €	215.- €	258.- €
21A16H	FORD Transit Traction Kit Haute Résistance				187.50 €	250.- €	300.- €
21A17	FORD Transit Traction Kit standard	De 2000 à 2006			209.25 €	279.- €	334,80 €
21A17H	FORD Transit Traction Kit Haute Résistance				254.25 €	339.- €	406.80 €
21A20	FORD Transit Traction Kit standard	De 2006 à 2014			216.75 €	289.- €	346,80 €
21A20H	FORD Transit Traction Kit Haute Résistance				261.75 €	349.- €	418.80 €
KR2101E	FORD Transit Traction Châssis Camping-car Essieu carré disque métallique soudé sur l'essieu arrière Longue butée de choc Jaune Poids Arrière minimum > 1500 kg	De 2000 à 2014	+3/+4.5 cm	+5/+6 cm	213.75 €	285.- €	342.- €
21A18	FORD Transit Propulsion Kit Standard	De 2000 à 2006			216.75 €	289.- €	346.80 €
21A18H	FORD Transit Propulsion Kit Haute Résistance				261.75 €	349.- €	418.80 €
21A21	FORD Transit Propulsion Roues simples Kit Standard	De 2006 à 2014			231.75 €	309.- €	370.80 €
21A21H	FORD Transit Propulsion Roues simples Kit Haute Résistance Charge Permanente minimum 300 kg				276.75 €	369.- €	442.80 €
21B03	FORD Transit Propulsion Roues jumelées Kit Standard	De 2000 à 2014			216.75 €	289.- €	346.80 €
21B03H	FORD Transit Propulsion Roues jumelées Kit Haute Résistance				254.25 €	339.- €	406.80 €

Réf.	 Ressorts Arrière renforcés (suite)	Années	Soulèvement à l'emplacement des ressorts	Soulèvement à l'arrière du véhicule en fonction du porte-à-faux	Prix H.T. Achat Revendeur (Paire)	Prix Public H.T. conseillé (Paire)	Prix Public TTC conseillé (Paire)
21A19	FORD Transit Connect et Tourneo Kit Standard	Depuis 2002			141.75 €	189.- €	226.80 €
21A19H	FORD Transit Connect et Tourneo Kit Haute Résistance				168.- €	224.- €	268.80 €
21B06	FORD Transit Custom Kit Standard	Depuis 2012			183.75 €	245.- €	294.- €
21B06H	FORD Transit Custom Kit Haute Résistance Charge arrière permanente mini 950 kg				221.25 €	295.- €	354.- €

Réf.	 Ressorts Arrière renforcés pour Châssis AL-KO NOTA : * se reporter au tableau de sélection	Années	Soulèvement à l'emplacement des ressorts	Soulèvement à l'arrière du véhicule en fonction du porte-à-faux	Prix H.T. Achat Revendeur (Paire)	Prix Public H.T. conseillé (Paire)	Prix Public TTC conseillé (Paire)
KAL01...	Ressorts arrière Châssis AL-KO : X280/X290 Sur demande		+4/+5.5 cm	+6/8.5 cm	371.25 €	495.- €	595.- €
KAL02.H*	Ressorts arrière Châssis AL-KO : X230 Kit Haute Résistance		+3/+4 cm	+4.5/+6 cm	356.25 €	475.- €	570.- €
KAL02.E*	Ressorts arrière Châssis AL-KO : X230 Kit Extra Haute Résistance		+4/+5.5 cm	+6/+8.5 cm	356.25 €	475.- €	570.- €
KAL03.H*	Ressorts arrière Châssis AL-KO : X244 Kit Haute Résistance		+2.5/+3.5 cm	+4/+5.5 cm	371.25 €	495.- €	595.- €
KAL03.E*	Ressorts arrière Châssis AL-KO : X244 Kit Extra Haute Résistance		+3.5/+5 cm	+5.5/+7.5 cm	371.25 €	495.- €	595.- €
KAL04.H*	Ressorts arrière Châssis AL-KO : X250 Kit Haute Résistance		+2.5/+4.5 cm	+4/+6.5 cm	371.25 €	495.- €	595.- €
KAL04.E*	Ressorts arrière Châssis AL-KO : X250 Kit Extra Haute Résistance		+4/+6 cm	+6/+8.5 cm	371.25 €	495.- €	595.- €
KALTOP42	<i>Pour X250, si besoin, dans de très rares cas : Elargisseurs</i>				135.40 €	179.20 €	215.- €
KAL031H	Renault Master Châssis AL KO Movano Interstar Haute Résistance		+2.5/+3.5 cm	+4/+5.5 cm	371.25 €	495.- €	595.- €
KAL031E	Renault Master Châssis AL-KO Movano Interstar Extra Haute Résistance		+3.5/+5 cm	+4/+5.5 cm	371.25 €	495.- €	595.- €
KAL051H	Ressorts arrière : Volkswagen T5 AL-KO Haute Résistance		+2.5/+3.5 cm	+5.5/+7.5 cm	371.25 €	495.- €	595.- €
KAL051E	Ressorts arrière : Volkswagen T5 AL-KO Extra Haute Résistance		+3.5 / +5 cm	+5.5/+7.5 cm	371.25 €	495.- €	595.- €
KR1803H	Ressorts arrière : Mercedes AL-KO Haute Résistance		+2.5 cm		172.50 €	230.- €	276.- €
KR1803E	Ressorts arrière : Mercedes AL-KO Extra Haute Résistance		+3.5 cm		221.25 €	295.- €	354.- €

- * Pour choisir le kit Ressorts Arrière qui convient à votre châssis AL-KO, vous devez vous reporter :
- au document intitulé Tableau pour le choix des ressorts AL KO,
 - ainsi qu'aux notices de montage spécifiques à chaque référence.

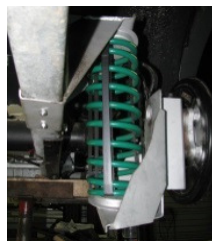

ATTENTION ! Certains ressorts sont livrés compressés pour faciliter le montage, notamment les ressorts pour **châssis AL-KO**.

Vous devez manipuler ces ressorts sous tension avec précaution ! Veuillez prendre les mesures de sécurité appropriées.

Une fois que vous avez montés les deux ressorts sur chaque côté, descendez le véhicule sur ses roues jusqu'à ce que les liens soient relâchés.

Coupez les liens depuis l'extérieur et aussi à l'intérieur des ressorts.

IMPORTANT : vous devez couper les liens uniquement lorsque les ressorts sont compressés et que les liens sont relâchés.

Ensuite enlevez les liens. Vous devez soulever de nouveau le véhicule pour pouvoir les retirer entièrement.

Les camping-cars sont devenus de plus en plus lourds. Un camping-car affaibli et qui penche de l'arrière a de faibles qualités. Les ressorts n'ont pas suffisamment de course pour compenser les secousses dans de mauvaises conditions de route. Ceci provoque un « ». Le véhicule est inconfortable et la conduite est dangereuse. Même si vous conduisez avec précaution, le pot d'échappement, les réservoirs d'eau et de gas-oil, le support de roue de secours... crochet d'attelage, porte-moto, etc... peuvent être endommagés. L'arrière du véhicule accroché sur des pentes fortes (ex. pour embarquer sur un ferry). Plus spécialement si vous avez un grand empattement et un grand porte-à-



Heureusement, il existe maintenant une solution technique parfaite
Depuis 35 ans, CARSUPPORT, en tant que fabricant leader de tous systèmes de ressorts pour l'automobile, a développé un kit de ressorts auxiliaires en acier, très efficace et confortable spécialement pour les châssis AL-KO. Comment cela fonctionne-t-il ? Deux grands ressorts auxiliaires en acier de 350/380 mm de longueur sont placés à l'aide de supports de fixation adaptés sur le châssis AL-KO et sur le bras de suspension. Parce qu'ils ont un faible diamètre d'environ +/- 100 mm, des élargisseurs de roues ne sont pas nécessaires.

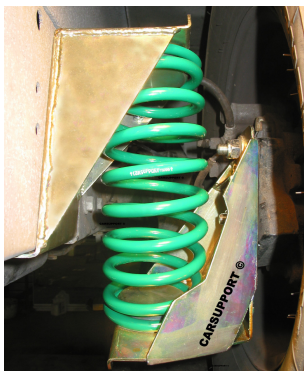

Le kit CARSUPPORT sur châssis AL-KO permet de passer la force dynamique de ressort par essieu de 400 à 1 500 kg. Cette force importante est procurée par une **très longue course de travail** des ressorts, tandis que le taux de ressort est relativement bas. Ainsi, le camping-car reste confortable. Le camping-car est soulevé **de 35 à 55 mm dans l'encadrement de la roue** et de **55 à 85 mm à l'arrière du véhicule** en fonction du type de ressorts choisis et en fonction du porte-à-faux. Des kits sont disponibles en Version **HD** (Haute Résistance) et **EHD** (Extra Haute Résistance). Pour un véhicule qui penche d'un côté par rapport à l'autre, il existe des versions «mixtes» qui permettent une **correction permanente** du niveau.

Les avantages :

- La course supplémentaire du ressort évite les rebonds des butées. La conduite est plus sûre et confortable.
- L'espace disponible sous le châssis est plus important, ce qui lui évite d'être endommagé.
- Une amélioration énorme de la tenue de route et de la stabilité. Meilleure adhérence des pneus avant.
- Soulage le travail de votre châssis AL-KO d'environ 30 % et par là-même prolonge considérablement sa durée de vie.
- Même avec de lourdes charges (ex. Porte-moto ou soute), vous n'avez plus de problème. La charge arrière est moins visible (**Attention : vous ne**

CARSUPPORT
STABILISING LOAD SPRINGS

Avantages des ressorts auxiliaires par rapport aux coussins d'air :

- Les coussins d'air ne sont véritablement utiles que lorsque les charges varient souvent. C'est rarement le cas des camping-cars qui sont en permanence fortement chargés !
- Avec le même soulèvement, le confort est similaire. Cependant, les ressorts auxiliaires ont une meilleure efficacité **anti-roulis**.
- Les ressorts acier sont plus robustes et ne nécessitent aucun entretien, ni aucune surveillance.
- La correction de hauteur est permanente. La force maximum est restreinte. Ainsi aucune erreur d'utilisation n'est possible.
- Parce que nos ressorts acier ont un plus petit diamètre que des coussins d'air, aucun élargisseur de roue n'est nécessaire. Pas de problèmes pour les roulements et pas de problèmes de remplacement de pneus.

Nos ressorts auxiliaires peuvent être montés rapidement et facilement. Nos kits peuvent toujours être montés en toute sécurité. Et même lorsque, techniquement, le montage de coussins d'air n'est pas possible. En résumé, notre solution est **économique au niveau de l'achat des pièces et des frais de montage**.

Pièces garanties 5 ans, 100 % de satisfaction clients suite à des réactions très positives.

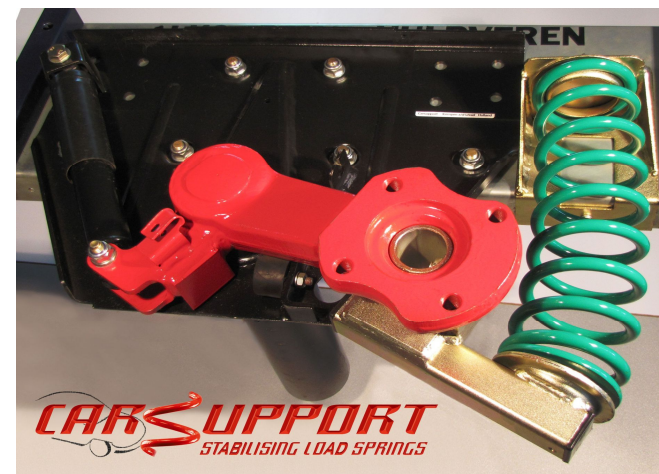

CARSUPPORT
STABILISING LOAD SPRINGS

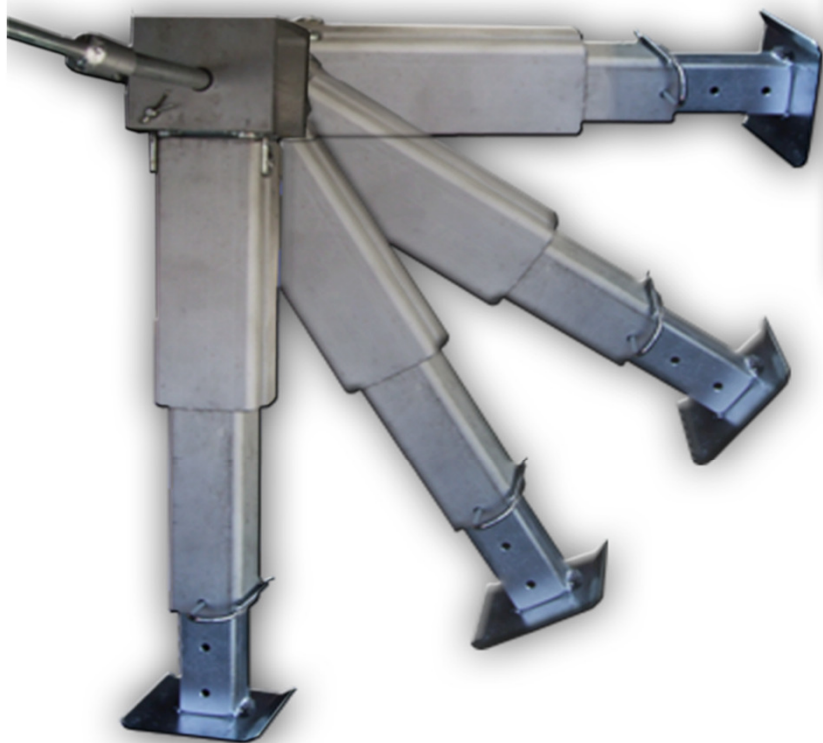

Weight
min Length
max Length
load-bearing
hoist
Material

app 1.9 kg
290 mm
420 mm
app 1000 kg
app 500 kg
Aluminium, Plastic,
Steel

The Struts can be adjusted
in length with just one spring-clip
(3 additional variations).

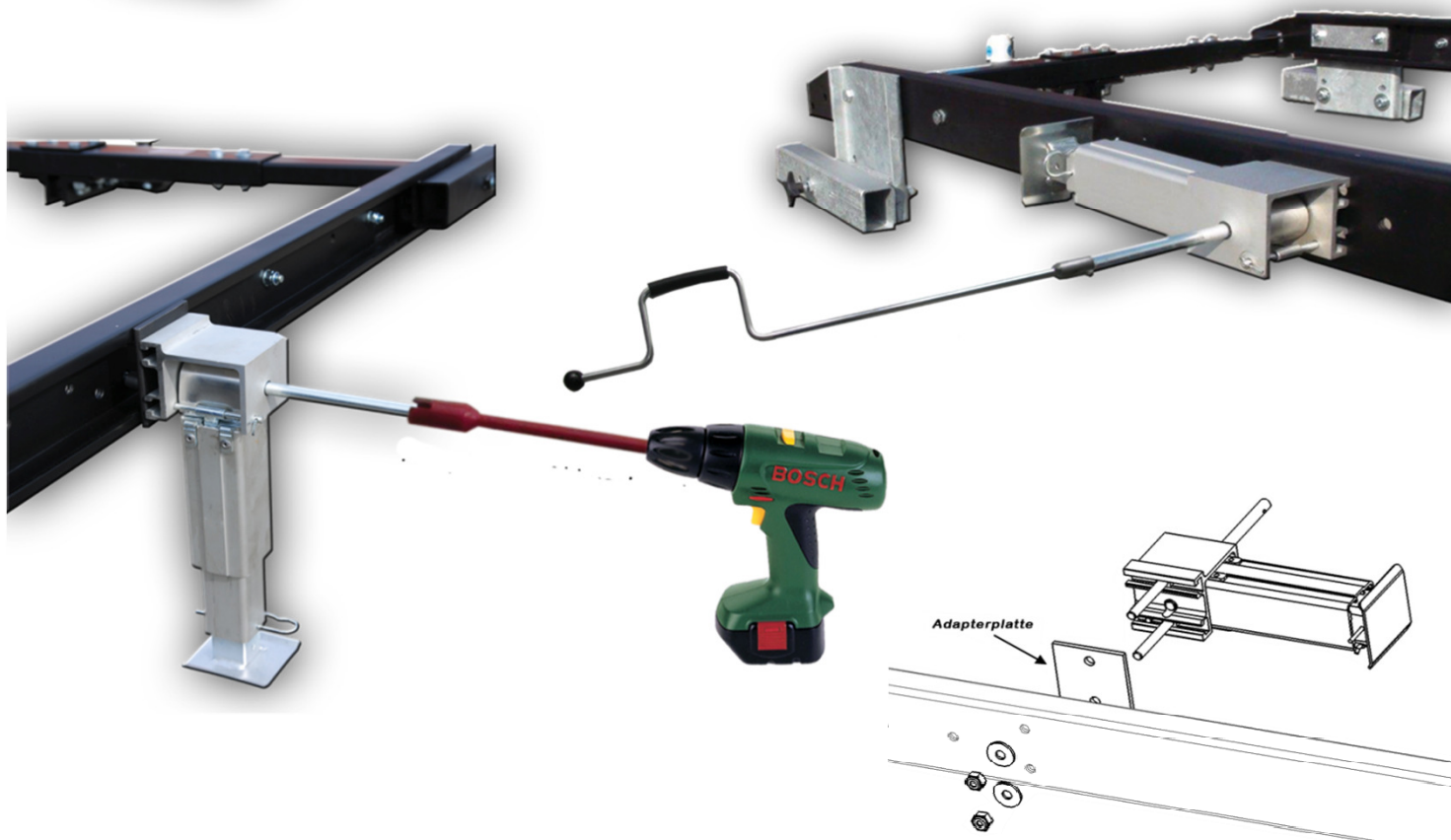

Description	Référence	Prix	temps/h
Béquilles Alu-Matic			
Paire de béquilles Alu-Matic	1000 316 014 301	145,00 €	0,5
douille pour visseuse	1000 316 015 103	10,00 €	-
Kit adaptateurs pour montage sur surface non lisse	1000 316 012 109	9,00 €	0,25

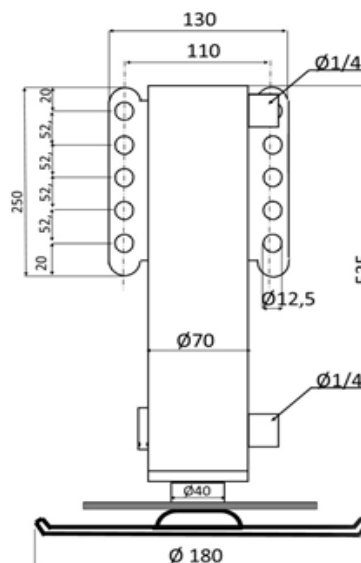
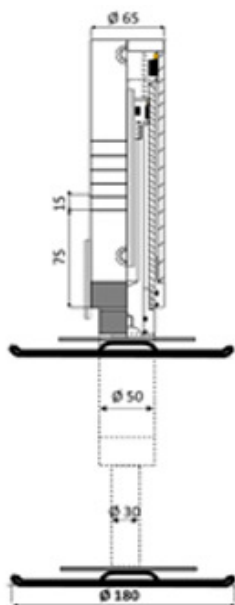

Easy

Heavy

Double-action Hydraulic Cylinder	Double-action Hydraulic Cylinder	Strut Technique
12 V	12 or 24 V	Hydraulic Aggregate
3/4 Way	4/3 Way	Valve Technique
one duct each on top and bottom of the cylinder	one duct each on top and bottom of the cylinder	Oil Ducts
Hand Pump at Hydraulic Aggregate	Hand Pump at Hydraulic Aggregate	Emergency Handling
Check Valve at Hydraulic Aggregate	Check Valve at Hydraulic Aggregate	Safety
End Switch at Hydraulic Cylinder	End Switch at Hydraulic Cylinder	End Switch
Remote Control and Auto-Level	Remote Control and Auto-Level	Control
for vehicles up to 5.5 Tons	for vehicles up to 20 Tons	Payload
telescopic	vertical	Extension
mobile foot plates	mobile foot plates	Strut Plate

Nos vérins hydrauliques convaincent non seulement par leur technologie moderne, mais également par leur possibilités de contrôle. Le nouveau système d'auto-nivellement permet d'optimiser l'utilisation et le confort. Avec notre système, le camping-car est autonivellé en moins de 2 minutes.

description	Référence	Prix	temps/h
Vérins hydrauliques			
"Easy" pour l'avant et l'arrière jusqu'à 5500 kg (<i>sans nivellement automatique</i>)	1000 316 015 605	sur demande	16
"Easy" pour l'avant et l'arrière jusqu'à 5500 kg (<i>avec nivellement automatique</i>)	1000 316 015 902	sur demande	16
"Heavy" pour l'avant et l'arrière jusqu'à 18000 kg (<i>sans nivellement automatique</i>)	1000 316 015 704	sur demande	16
"Heavy" pour l'avant et l'arrière jusqu'à 18000 kg (<i>avec nivellement automatique</i>)	1000 316 016 008	sur demande	16

Livraison : Remorque Alu-Star 150, Rails, Eclairage arrière, rampe de montée et étrier avant.

2 cales avec fixations, 1x sangle longue, 2x sangles courtes avec protecteur de roues



Alu-Star Rolli "Light"



Alu-Star Rolli



Alu-Star Rolli avec kit de fixation MP3 (en option)













Alu-Star Rolli "Maxi" avec kit de fixation pour 2 Motos (en option)

Description	Référence	Prix	temps/h
Alu-Star Rolli			
Alu-Star Rolli	1000 456 000 004	1 109,00 €	2
Alu-Star Rolli "Light"	1000 456 001 704	949,00 €	2
Alu-Star Rolli "Maxi"	1000 456 001 407	1 819,00 €	3

Accessoires

Fixing Sets and Accessories, refer to next page

Attelages page 6

Description	Référence	Prix	temps/h
Kits de fixation			
Bras de fixation guidon	1000 330 000 601	80,00 €	0,5
Bras de fixation pour une meilleur tenue			
"Klick-Klack"		80,00 €	0,5
<u>Contient :</u> bascule roue			
Permet une fixation plus facile			
Kit de fixation MP3	1000 456 001 308	380,00 €	1
<u>Contient :</u> 1x cale + fixation (pour 3. Roues), Bras de fixation, Rampe large de montée, 1x sangle courte			
Kit de fixation "Maxi" pour 2 motos	1000 456 000 509	349,00 €	1
<u>Contient:</u> 2x bascule roues, 2x bras de fixation 2x câles avec fixations (pour 2. Motos), 2x Sangles courtes, 2 sangles longues			
Kit de fixation "Maxi" Quad / Twizy	1000 456 001 803	499,00 €	1
			
Kit de fixation pour 2 vélos derrière la "moto ou	1000 456 000 301	180,00 €	0,5
<u>Contient:</u> 2 rails pour vélos avec sangles adaptateurs de fixation longues,			

Tele Lift

Tele Lift for Alu-Star Rolli cours de développement sur demande -



plus sur la page suivante

Description	Article Number	Price	Assembly/h
Rampe de chargement			
Rampe large pour MP3	1000 851 043 408	250,00 €	0,5
			
Rampes pour charge lourdes 340 kg Fabriqué en aluminium avec un poids de 6,8 kg	1000 400 001 903	130,00 €	-
taille repliée : 116 x 30 x 14 cm taille dépliée 225 x 30cm			
			
Prolongateur de rampe Pour changer l'inclinaison	1000 307 000 405	149,00 €	-
			
Pyramide Pour assemblage sur rampe existante	1000 307 000 504	139,00 €	-
			
			
Sangles			
Sangle (Longeur 2x2.3m avec cliquet)	1000 461 002 000	39,00 €	-
Sangle, 75 cm (avec protecteur de rouee)	1000 461 000 907	8,00 €	-
Sangle, 250 cm	1000 461 001 003	6,00 €	-
Divers			
Support de roue de secours	1000 462 001 200	79,00 €	0,5
			
roue de secours	1000 462 000 203	90,00 €	-
			
Treuil démontable (Alu-Star Rolli)	1000 300 004 202	199,00 €	0,25
			
Antivol	1000 462 001 002	19,00 €	-
			
Béquille Alu-Matic /prix par pièce	1000 316 015 803	60,00 €	0,25
			